



XC DUO

1.8 kW | Spis - Värme Kombination

Effekt:	900-1800 W
Bränsle:	Diesel, Grön Förnybar Diesel (HVO)
Driftspänning:	12 V
Bränsleförbrukning:	0,09-0,19 l/h
Strömförbrukning:	0,55-0,85 A
Färger:	Rostfritt stål, svart
Rekommenderad:	Mobila campingfordon
Typgodkännande:	ECE-R122, ECE-R10



Wallas XC DUO är en keramisk häll med två plattor för camper vans, mobila fordon, som även har ett täcklock för inomhus luftvärme. Värmeeffekten är tillräcklig för att värma upp små till mellanstora camper vans även i iskallt väder.

XC DUO's smidiga design med sin estetiska look passar väl in i moderna camper vans och andra mobila hem. Vänster sida av den keramiska hällen är för att koka upp till höga temperaturer, högra sidan är för att sjuda på lägre temperatur. Med täcklocket nedfällt, fungerar enheten som en värmare med torr skön värme, som även håller fönster fria från kondens och möbler fräscha. Trots den höga värmeeffekten är inte locket varmare än att det går att ta på med handen. Eftersom bränslet kan tas från fordonets tank, behövs ingen speciell egen tank som lätt glöms bort. I tillägg till vanligt fossilt diesel, kan Wallas Greenboost brännare även användas på förnybar grön diesel (HVO) rent och energieffektivt vilket resulterar i mycket låga värden av NOx och Co2.



PI THERMO

THERMO | Manöverpanel

- Ändra till manuellt läge om du föredrar att styra värmeeffekten med vredet.
- Använd värmaren i termostatläge för att hålla en specifik rumstemperatur.
- Höghöjds läge kan användas för att justera för tunnare luft vid bruk på mer än 1300 meters höjd över havet.

**XC DUO MULTIFUNKTIONSENHET
SPARAR INSTALLATIONSTID, VIKT
OCH VÄRDEFULLT UTRYMME
I CAMPINGFORDONET**

**GARANTI
2+1 ÅR**



INSTALLATION

Enkel att installera, kan göras själv eller med hjälp av lokal installatör.

Förbränningsluften tas från utsidan av fordonet, vilket betyder att enheten kan användas säkert över natten utan öppna fönster eller dörrar.

Bränslepumpen i enheten tillför bränsle och elektroniken kontrollerar förbränningsluften automatiskt för att hålla brännarens flamma ren.

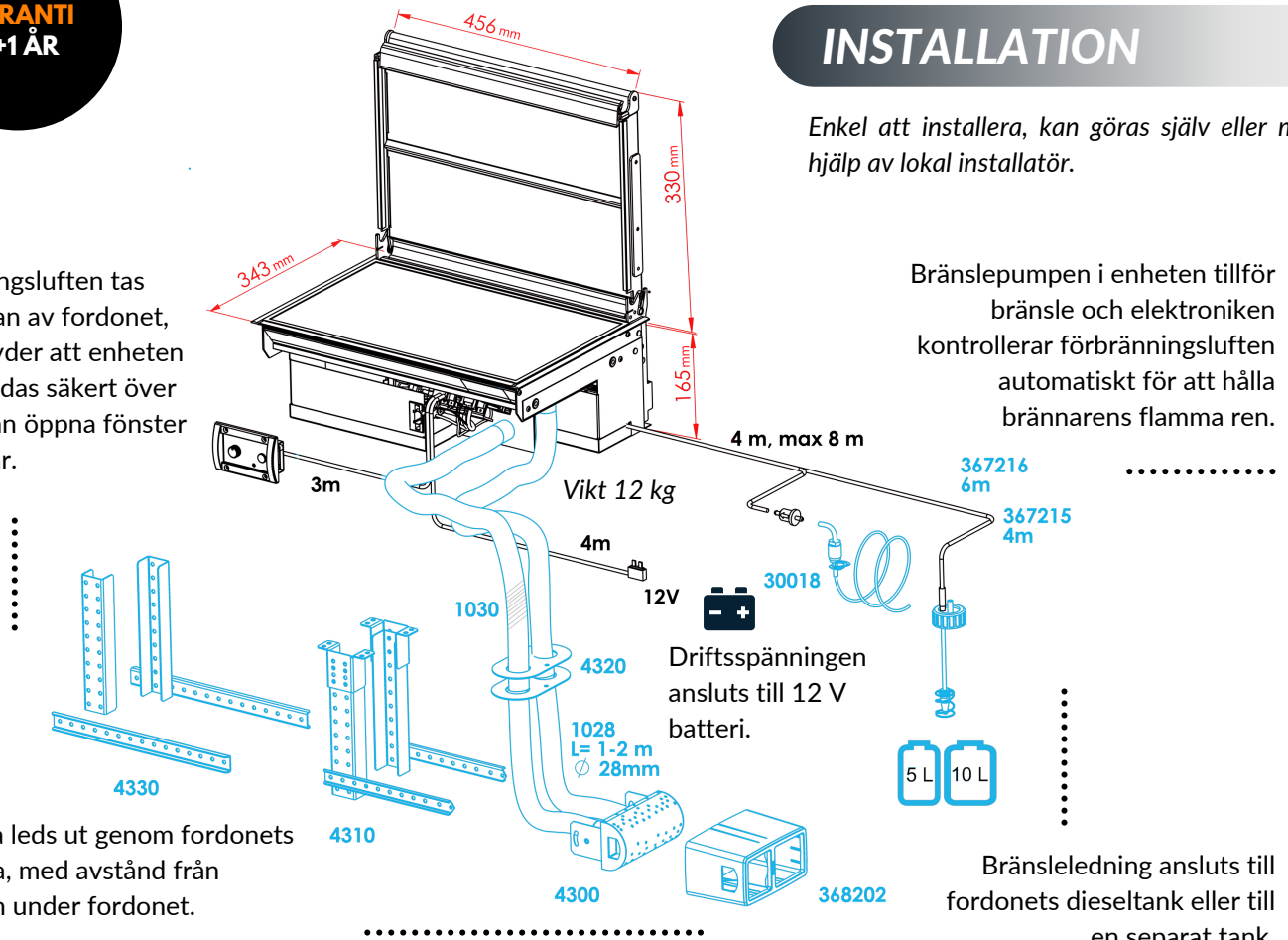

Avgaserna leds ut genom fordonets botten sida, med avstånd från vegetation under fordonet.

Bränsleledning ansluts till fordonets dieseltank eller till en separat tank.

FUNKTIONER

- Laminär förbränningsprocess är en säker sluten process utan en exponerad låga.
- Avgaserna ventileras säkert ut för att hålla luften inomhus fräsch utan kondensering eller obehaglig lukt inuti campingfordonet.
- Platssparande med en 2-i-1 produkt, perfekt för små utrymmen.
- Extremt låg el och bränsleförbrukning för off-grid applikationer.
- Stilren design som smälter in perfekt i bänkskivan och är enkel att hålla ren.
- Tillverkad i rostfritt stål, högkvalitativt aluminium och andra korrosionsbeständiga material för att klara av utmanande väderförhållanden.
- Parkering i allmänna garage och tunnelpassager är tillåtet.

